

## Tikor1

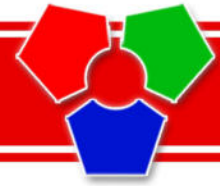

### MERKMALE

- **Ausgewählte LED Dioden** - schon mit dem eingebauten Radiator, geprüft bezüglich der Lichtstärke und Lichtfarbe
- **Größerer LED-Chip** - bessere Helligkeit, grössere Fläche = längere Lebensdauer
- **Spezielle Linse - TYP „bat-wing“** – die noch besser das Licht zerstreut, hilft die Zahl der Module in der Reklame zu reduzieren und vergrößert die Einheitlichkeit der Beleuchtung
- **Stabilisator** - garantiert die gleiche Stromspannung
- **Kühlungs-Alu-Platte** - garantiert schnelles abziehen der Wärme aus der Diode
- **50 Stück Bündel**
- **Hilfmontage mit doppelseitigem Klebeband von 3M auf der Rückseite**

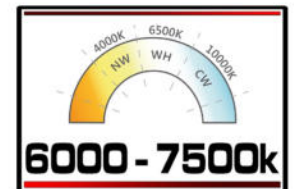

### ANWENDUNG

kleine Leuchtkästen und Buchstaben von der Tiefe ab 5 - 10 cm

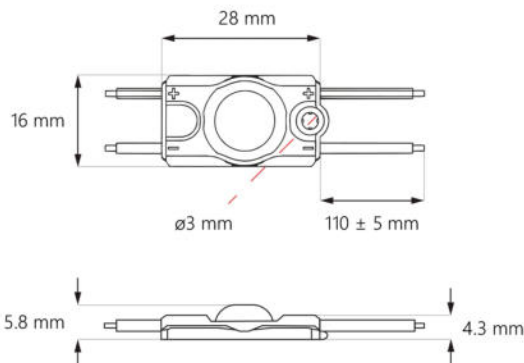

Zahl der Module:  
6\*

Oberflächenhelligkeit:  
3300 lux

